

AP-100F・120F

省エネ

新型保護スイッチ

アース工事不要



特長 低騒音・低振動の特長に加え、新型駆動部搭載により、トップレベルの耐久性および低消費電力化を実現しました。また、新型保護スイッチ搭載により、従来のロッドストローク方向に加え、横方向の検知も可能となり、ダイヤフラム破損時の、エアーポンプ内部の破損トラブルを防止します。新型駆動部搭載により、アース工事不要となりました。

性能曲線 Performance Curves

AP-100F・120F

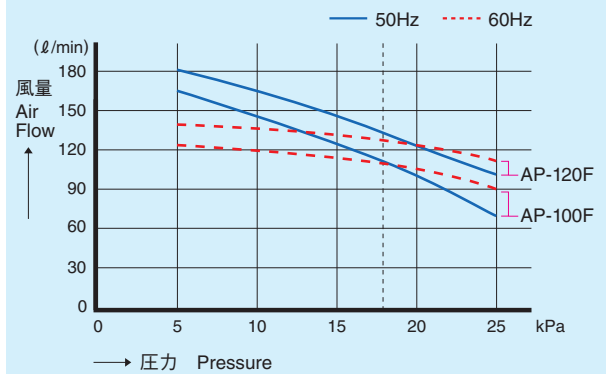

主要寸法 Dimensions

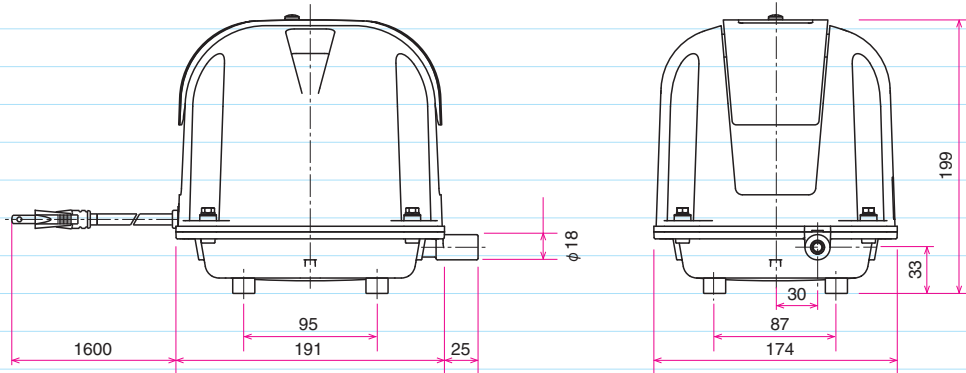

標準仕様 Specifications

項目 Item	型式 Type	AP-100F		AP-120F	
		50	60	50	60
電圧 Voltage (V)		単相 AC100			
周波数 Frequency (Hz)		50	60	50	60
定格圧力 Rated Pressure (kPa)		18		18	
使用圧力範囲 Pump Pressure Range (kPa)		5~25		5~25	
入力 Input (W)		95	95	125	125
定格風量 Rated Flow (l/min)		100		120	
吐出口径 Outlet Dia. (mm)		$\phi 18$ (VP13)		$\phi 18$ (VP13)	
質量 Mass (kg)		6.1		6.1	
騒音レベル Noise Level (dB)-1m		40		40	

※仕様・性能曲線はカタログ参考値(代表値)であり、保証値ではありません。

The information presented is based on technical data and test results of nominal units.