

AP-50F・60F・80H

省エネ

保護スイッチ

アース工事不要



特長 低騒音・低振動の特長に加え、トップレベルの耐久性および低消費電力化を実現。
 全方位検知機能保護スイッチで、ダイアフラム破損時のエアープンプ内部の破損トラブルを解消。

●AP-50F・60F・80H

LINEAR AIR PUMP

性能曲線 Performance Curves

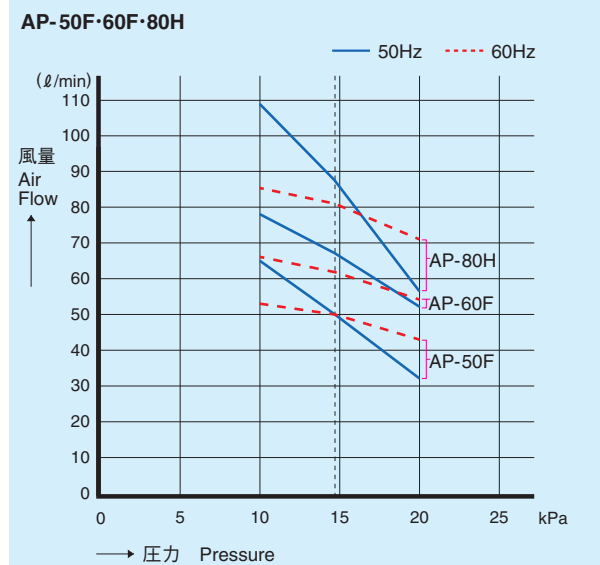

主要寸法 Dimensions

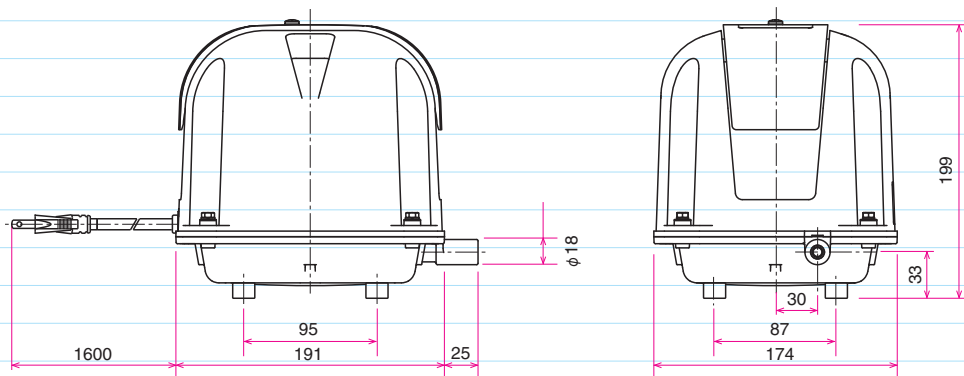

標準仕様 Specifications

項目 Item	型式 Type	AP-50F		AP-60F		AP-80H	
電圧 Voltage (V)		単相 AC100					
周波数 Frequency (Hz)		50	60	50	60	50	60
定格圧力 Rated Pressure (kPa)		14.7		14.7		14.7	
使用圧力範囲 Pump Pressure Range (kPa)		10~20		10~20		10~20	
入力 Input (W)		28	28	35	35	51	51
定格風量 Rated Flow (l/min)		50		60		80	
吐出口径 Outlet Dia. (mm)		$\phi 18$ (VP13)		$\phi 18$ (VP13)		$\phi 18$ (VP13)	
質量 Mass (kg)		5.8		5.8		6.1	
騒音レベル Noise Level (dB)-1m		37		37		38	

※仕様・性能曲線はカタログ参考値(代表値)であり、保証値ではありません。
 The information presented is based on technical data and test results of nominal units.