

LP-150HN・200HN

保護スイッチ リリーバルブ標準搭載



特長 従来機に比べ更なる低消費・コンパクトを実現。
 全方位検知機能保護スイッチで、ダイヤフラム破損時のエアープンプ内部の破損トラブルを解消。

性能曲線 Performance Curves

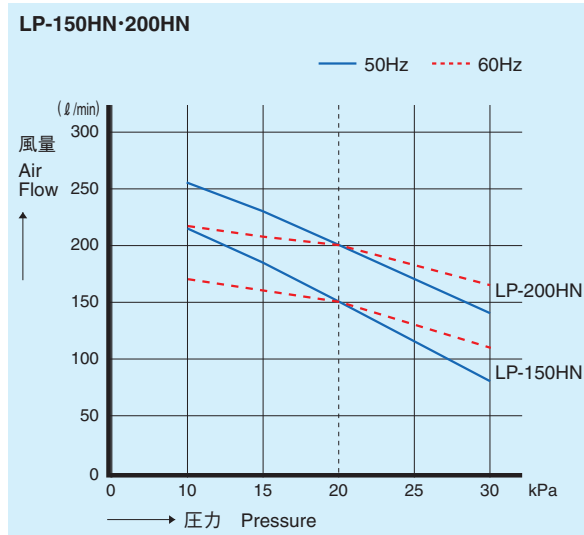

主要寸法 Dimensions

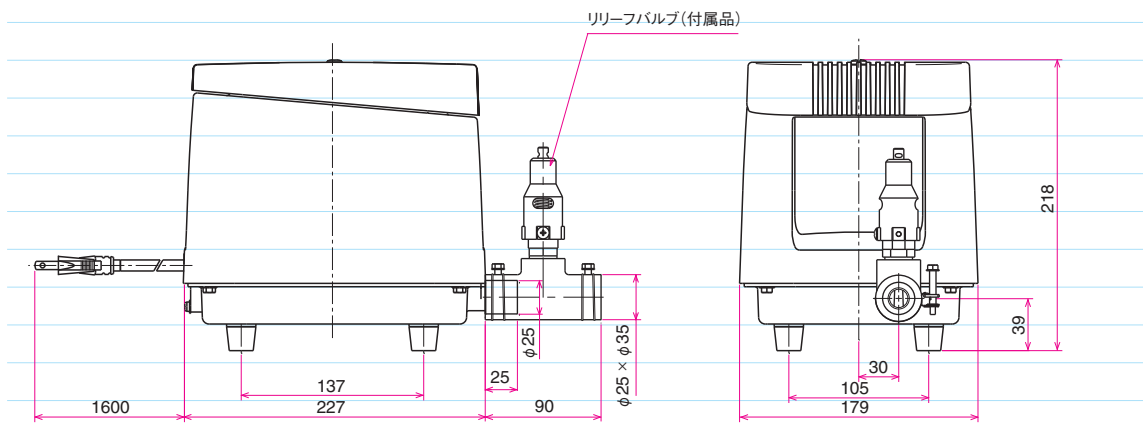

標準仕様 Specifications

項目 Item	型式 Type	LP-150HN		LP-200HN	
電圧 Voltage (V)		単相 AC100			
周波数 Frequency (Hz)		50	60	50	60
定格圧力 Rated Pressure (kPa)		20		20	
使用圧力範囲 Pump Pressure Range (kPa)		10~30		10~30	
入力 Input (W)		125	135	200	215
定格風量 Rated Flow (l/min)		150		200	
吐出口径 Outlet Dia. (mm)		φ26 (VP20)		φ26 (VP20)	
質量 Mass (kg)		8.6		8.6	
騒音レベル Noise Level (dB)-1m		45		47	

※給油タイプのポンプとの併設はしないで下さい。
 ※仕様・性能曲線はカタログ参考値(代表値)であり、保証値ではありません。
 The information presented is based on technical data and test results of nominal units.