

異物が噛みこんだ場合の復旧方法

1. 電源プラグを手で持ってコンセントから抜きます。

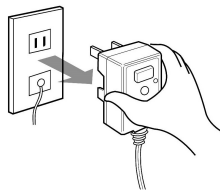

2. フタスイッチをSET位置に合わせて、投入口から外してください。

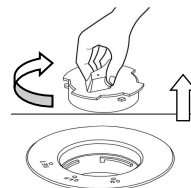

3. 投入口の中央より垂直に『噛みこみ解除工具』をターンテーブルに当たるまで挿入します。

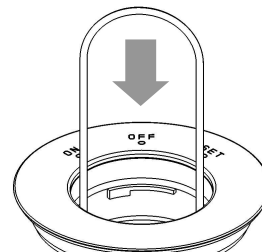

4. 『噛みこみ解除工具』を軽く左右方向いずれかに回転させると、両端部分が本体内部のスイングハンマに引っかかります。

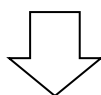

スイングハンマに引っかけた状態で強く回して、ターンテーブルが左右方向に動くことを確認してください。

※かたい場合は、同じ要領で反対方向に回してください。

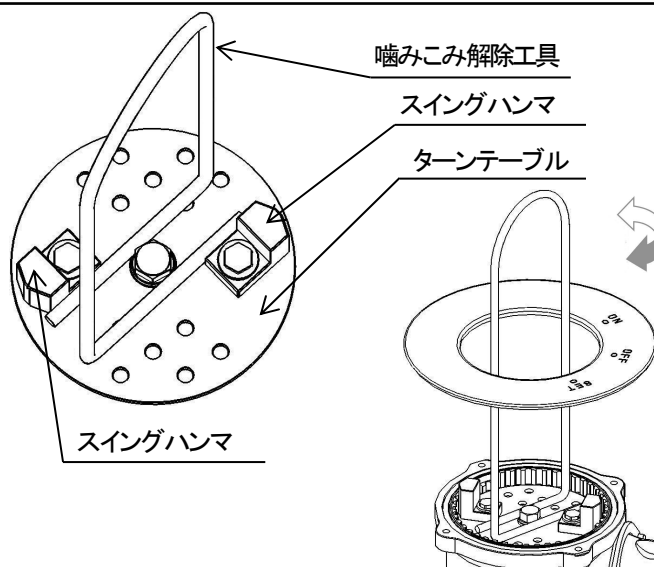

5. 『噛みこみ解除工具』を投入口より抜いてください。

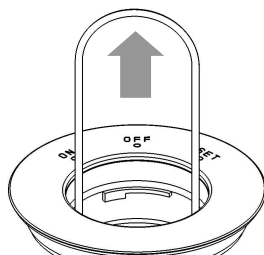

6. 噛みこんでいたものを、手を粉碎室に入れずに菜箸・トングなどで取り出してください。

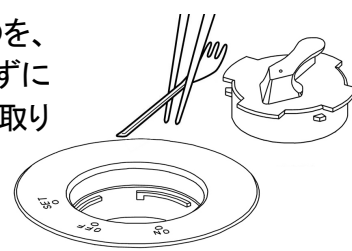

7. 本体の底面にある焼損防止器(赤ボタン)をカチッと音がするまで押し込みます。

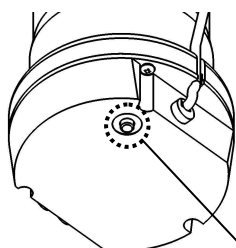

※焼損防止器(赤ボタン)を押してもカチッと音がしない場合はすでに押し込まれた状態ですので、そのままにします。

焼損防止器(赤ボタン)

8. 電源プラグをコンセントに差し込みます。

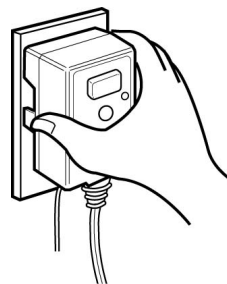

※異物が噛みこんでモータに負荷がかかると、モータを保護する安全機構が作動します。

※噛みこみ停止は本体故障ではありません。

その為、保証期間中であっても、噛みこみ・詰まりに伴う技術員の派遣及び修理は有償となります。